



## NAVODILA ZA UPORABO: PUKY POGANJALEC MOTO

Prosimo, da pred uporabo poganjalca pozorno preberete navodila ter jih shranite na varno mesto za kasnejšo uporabo.

### Predstavitev

Čestitamo vam za nakup poganjalca PUKY. Kupili ste kakovosten izdelek, ki vam bo zagotovo prinesel veliko veselja. Ta dokument vsebuje informacije o varni uporabi poganjalca in njegovi negi. Pred uporabo ga natančno preberite in ga shranite na varnem mestu za kasnejšo uporabo. Neupoštevanje informacij iz tega dokumenta lahko ogrozi varnost vašega otroka. Če imate kakršnakoli vprašanja, se obrnite na svojega prodajalca ali nas kontaktirajte prek naše spletne strani: [www.puky.net](http://www.puky.net).

### Odgovornost staršev

Poganjalci Puky izpolnjujejo zahteve evropskega standarda za igrače, označeni so z oznako CE. Tveganja med igro so večinoma izključena, če uporabljate poganjalec v skladu s predvidenim namenom. Vendar upoštevajte, da lahko zaradi naravne potrebe po gibanju in temperamenta majhnih otrok in mladostnikov pride do nepredvidenih situacij in nevarnosti, za katere proizvajalec ne odgovarja. Otroke in mladostnike naučite pravilne uporabe poganjalca, da se izognejo padcem in trkom. Poganjalec nima zavor. Otroke nadzorujte in jih opozarjajte na morebitne nevarnosti.

### Primernost

Poganjalec lahko uporabljate le na primernem, varnem igrišču v zaščitenem okolju. Uporabljate ga lahko le na ravnih površinah, ki nimajo ovir! Poganjalca ne smete uporabljati v prometu. Dovoljena skupna obremenitev je največ 20 kg. To vozilo ima lahko ostre robove.

### Opozorilo

Poganjalca ne smejo uporabljati otroci, starejši od 36 mesecev (nezadostna stabilnost). Potrebna je zaščitna oprema. Ni za uporabo v cestnem prometu. Majhni deli, ki so potrebni pri sestavljanju (npr. vijaki in podložke), morajo biti shranjeni zunaj dosega majhnih otrok. Obstaja nevarnost zadušitve zaradi zaužitja delov. Tudi ves embalažni material hranite zunaj dosega otrok. Poganjalec mora previdno sestaviti odrasla oseba, da bi se izognili morebitnim kasnejšim nesrečam ali poškodbam. Za sestavljanje si vzemite dovolj časa. Več korakov sestavljanja zahteva ročno spretnost in vajo pri rokovanju z orodjem (npr. ključem). Če imate kakršnakoli vprašanja, se obrnite na prodajalca ali servisno delavnico. V nekaterih primerih je treba vijake zategniti s predpisanim navorom. Ta vrednost navora je navedena v newtonih (npr. 2 Nm). Če je navor, s katerim je vijak privit, premajhen, je lahko spoj še vedno preohlapen in zato nevaren. Če je navor prevelik, se lahko vijaki in drugi deli poškodujejo ali uničijo.

### Koncept PUKYMOTO

PUKYMOTO je ergonomsko zasnovan otrošk poganjalec, ki zapolnjuje vrzel med štirikolesnim vozilom in dvokolesnim poganjalcem. Otrokom, ki že dobro hodijo, omogoča bolj dinamično in športno vožnjo kot štirikolesnik, hkrati pa zagotavlja večjo stabilnost proti prevračanju (dvokolesna zadnja os) kot dvokolesni poganjalec.

### Uporaba

Potrebno je nositi zaprte čevlje. Poganjalce ne smete voziti v bližini stopnic, pobočij, strmih terenov, bazenov ali drugih vodnih teles. Stopnice v bližini morajo biti zavarovane, da se otroci z vozilom ne bi vozili po njih navzgor ali navzdol.

### Nega in vzdrževanje

V rednih časovnih presledkih preverite, ali je vozilo obrabljeno in preverite, ali so vijaki še vedno pravilno zategnjeni. Samozatezne matice je težko popustiti, zato jih je treba po popolni demontaži zamenjati! Da bi ohranili visoko, konstrukcijsko določeno raven varnosti, je treba vse obrabljene ali okvarjene dele takoj zamenjati z originalnimi rezervnimi deli PUKY. Zaradi varnostnih razlogov se vozilo ne sme uporabljati, dokler ni v celoti popravljeno. Ukrivljenih ali deformiranih delov ne smete popravljati, temveč jih je treba zamenjati. Vozila ne smete čistiti z visokotlačnim čistilcem. Tricikel očistite z blago milno raztopino in ga previdno obrišite do suhega z mehko krpo. Hranite ga stran od materialov, ki pospešujejo korozijo (cestna sol, morska voda, gnojila). Vozila ne smete skladiščiti v vlažnih prostorih.

### Garancija za napake

Velja zakonska odgovornost za stvarne napake. Poškodbe, nastale zaradi neustrezne uporabe, učinkov sile, nezadostnega vzdrževanja ali zaradi običajne obrabe, so izključene iz garancije.

### Identifikacijska številka

Nalepka z identifikacijsko številko je pritrjena na spodnji strani okvirja. Podatke na nalepki zabeležite, da boste imeli na voljo vse informacije, ki jih potrebujete v primeru kakršnihkoli vprašanj ali pri naročanju rezervnih delov.

### Odpiranje embalaže in vsebina

Preglejte, ali je embalaža popolna in v ustreznem stanju. Pri odpiranju embalaže in odstranjevanju zaščitnega materiala ne uporabljajte ostrih predmetov. S tem lahko poškodujete barvo ali dele vozila. Še pred sestavljanjem preverite, če kakšen sestavni del manjka - če kaj manjka, se obrnite na prodajalca. Iz embalaže odstranite vse dele. Odstranite zaščitni material. Ves embalažni material hranite izven dosega otrok, saj obstaja nevarnost zadušitve.

### Vsebina paketa

1. Okvir, vključno s sedežem
2. Vilice, vključno s kolesom
3. Krmilo
4. Zadnja os s kolesoma

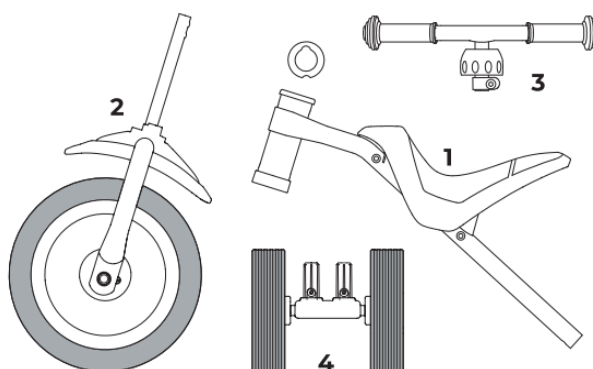

### Navodila za sestavljanje

Za sestavljanje boste potrebovali imbus ključ 5 mm, ki ni vključen v paket.

**1** Odstranite transportno zaščito (karton, gumijasti trak) in odstranite podložko.

**2** Krmilno cev potisnite v cev vilice, dokler ne doseže omejevalnika. Prepričajte se, da je krmilna glava pravilno poravnana (1-!) Dodajte podložko. Nastavite nastavke na cevi vilice tako, da so obrnjeni nazaj (2-!).

**3** Krmilo do konca namestite na cev vilice in zategnite vijak. Uskladite režo v krmilu z zadnjo (!) Močno pritisnite na kroglični pokrovček, dokler se ne zaskoči.

**4** Odvijte vijake z zadnje osi.

**5** Zadnjo os vstavite v okvir v želenem položaju - višina sedeža min (27 cm) ali višina sedeža max (29 cm). Vstavite vijake in jih zategnite s ključem.

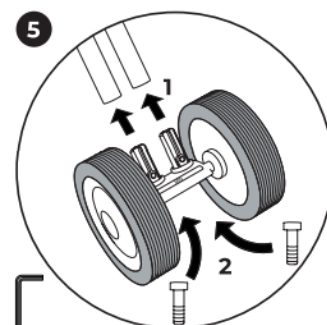
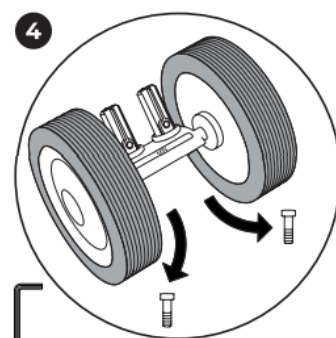
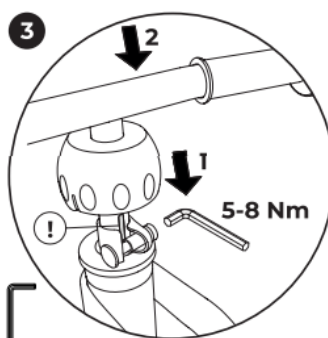
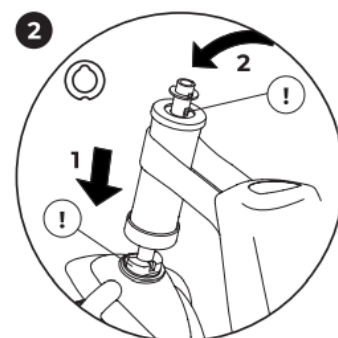
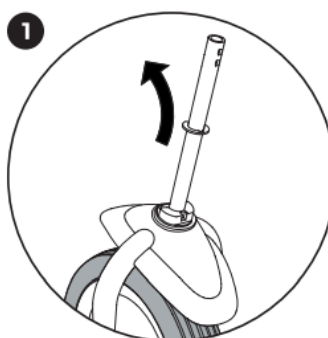

### Prilagajanje višine sedeža

Prilagodite višino sedeža z obračanjem zadnje osi - Višina sedeža min (27 cm) ali višina sedeža max (29 cm).

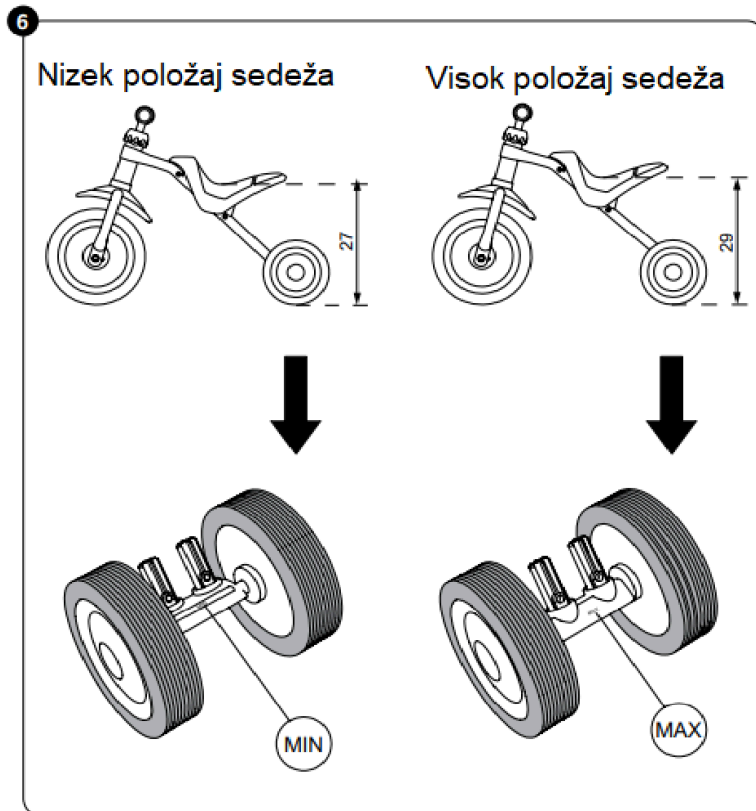

---

PUKY GmbH & Co. KG  
Fortunastraße 11  
42489 Wülfrath  
[info@puky.de](mailto:info@puky.de), [www.puky.de](http://www.puky.de)

Uvoznik: Kakadu d.o.o., Pilonova 34, 1000 Ljubljana. [www.kakadu.si](http://www.kakadu.si), [info@kakadu.si](mailto:info@kakadu.si).