



NAVODILA ZA UPORABO: PUKY POGANJALEC LRM/LRM CLASSIC/LR 1L/LR 1L SUPERMOTO

Prosimo, da pred uporabo poganjalca pozorno preberete navodila ter jih shranite na varno mesto za kasnejšo uporabo.

Predstavitev

Čestitamo vam za nakup poganjalca PUKY. Kupili ste kakovosten izdelek, ki vam bo zagotovo prinesel veliko veselja. Ta dokument vsebuje informacije o varni uporabi vašega vozila in njegovi negi. Pred uporabo natančno preberite dokument in ga varno shranite za kasnejšo uporabo. Neupoštevanje informacij iz tega dokumenta lahko ogrozi varnost vašega otroka. Če imate kakršnakoli vprašanja, se obrnite na svojega prodajalca ali nas kontaktirajte prek spletne strani: www.puky.net.

Odgovornost staršev

Poganjalci Puky izpolnjujejo zahteve evropskega standarda za igrače, označeni so z oznako CE. Tveganja med igro so večinoma izključena, če se poganjalec uporablja v skladu s predvidenim namenom. Vendar upoštevajte, da lahko pride zaradi naravne potrebe po gibanju in temperamenta majhnih otrok in mladostnikov do nepredvidenih situacij in nevarnosti, za katere proizvajalec ni odgovoren. Otroke in mladostnike naučite pravilne uporabe vozila, da se izognejo padcem in trkom. Vozilo nima zavor. Otroke nadzorujte in jih opozarjajte na morebitne nevarnosti.

Primernost

Poganjalec lahko uporabljate le v primernem in varnem prostoru v zaščitenem okolju. Uporabljati ga je dovoljeno le na ravnih površinah brez ovir! Poganjalca ne smete uporabljati v prometu. Dovoljena skupna obremenitev znaša 25 kg. Prilagodite kolo velikosti otroka. Prilagodite sedež tako, da podplat otrokovega stopala še vedno doseže tla, če so noge med vožnjo rahlo pokrčene. Po prilagoditvi položaja sedeža nastavite krmilo tako, da bo otrok med sedenjem na poganjalcu zlahka dosegel krmilo. Upoštevajte oznake za najmanjšo globino vstavljanja za sedež in krmilo (min. 60 mm).

Učenje vožnje poganjalca z zavorami DA/NE

Otroci, ki se začnejo učiti vožnje poganjalca pri približno 2,5 letih, zaradi svojih gibalnih sposobnosti ne morejo sami ustaviti takšnega vozila z ročno zavoro. Obstaja nevarnost, da se osebe, ki otroka med vožnjo nadzorujejo, ne zavedajo nevarnosti zavor in zato niso dovolj pozorne na otroka (glejte opozorila). Opazovanja kažejo, da je vožnja poganjalca otrokom dolgo časa zelo zabavna. Za to skupino naprednih učencev je smiselno opremiti kakšen model poganjalcev z zavornim sistemom, primernim za otroke. Vendar ti mladi vozniki poganjalcev še vedno potrebujejo pozornost odraslih. Pri nekaterih modelih lahko zavorni sistem naknadno vgradijo specializirani trgovci kot „komplet rezervnih delov“.

Uporaba

Potrebno je nositi zaprte čevlje. Poganjalca se ne sme voziti v bližini stopnic, klančin, strmih terenov, bazenov ali drugih vodnih površin. Stopnice v bližini morajo biti zavarovane, da se otroci z vozilom ne bi vozili po njih navzgor ali navzdol. POZOR. Potrebna je zaščitna oprema. Ni za uporabo v cestnem prometu. Max. 25 kg.

Nega in vzdrževanje

V rednih časovnih presledkih preglejte poganjalec zaradi morebitne obrabe in preverite, ali so vijaki še vedno pravilno zategnjeni. Posebej bodite pozorni, da sta krmilo in sedež pritrjena in ju ni mogoče vrteti! Samozatezne matice je težko popustiti, zato jih je treba po popolni demontaži zamenjati! V rednih časovnih presledkih preverjajte tlak v pnevmatikah (predpisani tlak je naveden na straneh pnevmatik). Da bi ohranili visoko, konstrukcijsko določeno raven varnosti, je treba vse obrabljene ali okvarjene dele takoj zamenjati z originalnimi rezervnimi deli PUKY. Zaradi varnostnih razlogov se vozilo ne sme uporabljati, dokler ni v celoti popravljeno. Ukrivljenih ali deformiranih delov ne smete popravljati, temveč jih je treba zamenjati. Najbolj pogosto obrabljeni deli: pnevmatike (vključno z zračnicami), ročaji krmila, zavora.

Poganjalca ne čistite z visokotlačnim čistilnikom. Očistite ga z blago milno raztopino in ga previdno obrišite do suhega z mehko krpo. Vozilo hranite stran od materialov, ki pospešujejo korozijo (cestna sol, morska voda, gnojila). Vozila ne smete shranjevati v vlažnih prostorih. Tako kot pri avtomobilskih pnevmatikah obstaja nevarnost lokalnega razbarvanja ali obarvanja naravne gume, če kolo dalj časa stoji na kolesih v istem položaju. Sprejmite potrebne varnostne ukrepe, da se temu izognete.

Garancija za napake

Velja zakonska odgovornost za stvarne napake. Škode, ki nastanejo zaradi neustrezne uporabe, učinkov sile, nezadostnega vzdrževanja ali zaradi običajne obrabe, so izključene iz garancije.

Identifikacijska številka

Serijska nalepka je pritrjena na spodnji strani zadnjega okvirja. Podatke na identifikacijski številki zabeležite, da boste imeli na voljo vse informacije, ki jih potrebujete v primeru kakršnihkoli vprašanj ali pri naročanju rezervnih delov.

Odpiranje in vsebina paketa

Pri odpiranju embalaže in odstranjevanju zaščitnega materiala ne uporabljajte nobenih ostrih predmetov. Preglejte, ali je embalaža popolna in v ustreznem stanju. Pred sestavljanjem se prepričajte, če kaj manjka in se ob mnjku obrnite na prodajalca. S tem lahko poškodujete barvo ali dele vozila. Iz embalaže odstranite vse dele. Odstranite zaščitni material. Ves embalažni material hranite izven dosega otrok, saj obstaja nevarnost zadušitve.

Vsebina paketa

1 Pogonjalec brez krmila

2 Krmilo

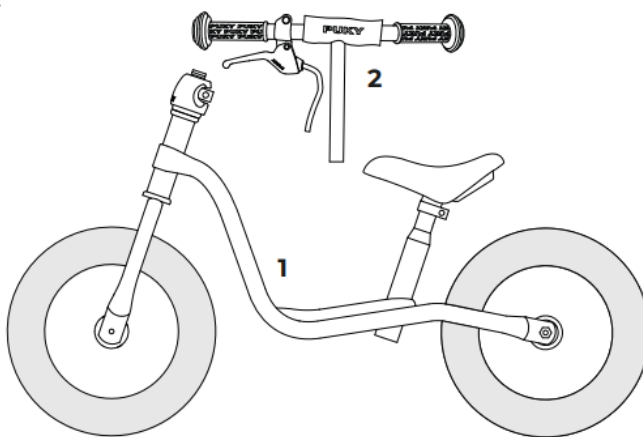

Navodila za sestavljanje

Za montažo boste potrebovali naslednje orodje, ki ni vključeno: imbus ključ 5 mm



1 Vstavite krmilo v krmilno cev in privijte vijak. Bodite pozorni na oznako najmanjše globine vstavljanja.

2 Ko sprostite objemko sedeža, lahko sedež izvlečete in prilagodite višino (upoštevajte najmanjšo globino vstavljanja!). Nato objemko ponovno zategnite (z močjo 5-8 Nm). Zavoro na tem kolesu je že namestila in nastavila družba PUKY.

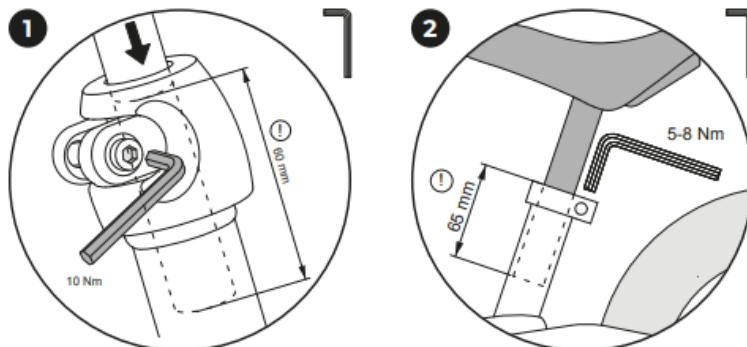

(koraki 3-5 samo za model LR XL):

3 Nadzor in natančna nastavitve zavore.. Prepričajte se, da so zavorne obloge med seboj vzporedne in da so pravilno poravnane s platiščem. To pomeni, da morajo zavorne obloge ležati 1 mm pod zgornjim robom platišča. Če te nastavitve niso pravilne, sprostite pritrdilno matico zavorne ploščice (1) in jo poravnajte, kot je opisano zgoraj. V ta namen potegnite zavorno ročico in ponovno zategnite pritrdilno matico (5-8 Nm).

4 Napetost zavornega kabla je nastavljena na sidni matici (A) tako, da je vsaka zavorna obloga od platišča oddaljena 1,5 mm. Če je potrebna prilagoditev, je treba štrleči konec žice ponovno pritrditi na zavoro.

5 Zdaj z vrtenjem nastavitvenega vijaka zavorne ročice centrirajte. Za to boste potrebovali izvijač s križno konico. Pomembno je, da zavorne ročice večkrat pritisnete, da se napetost zavornih ročic enakomerno porazdeli na obe strani in da nastavitve začnejo učinkovati. Stik med zavoro in platiščem mora biti na obeh straneh enak.

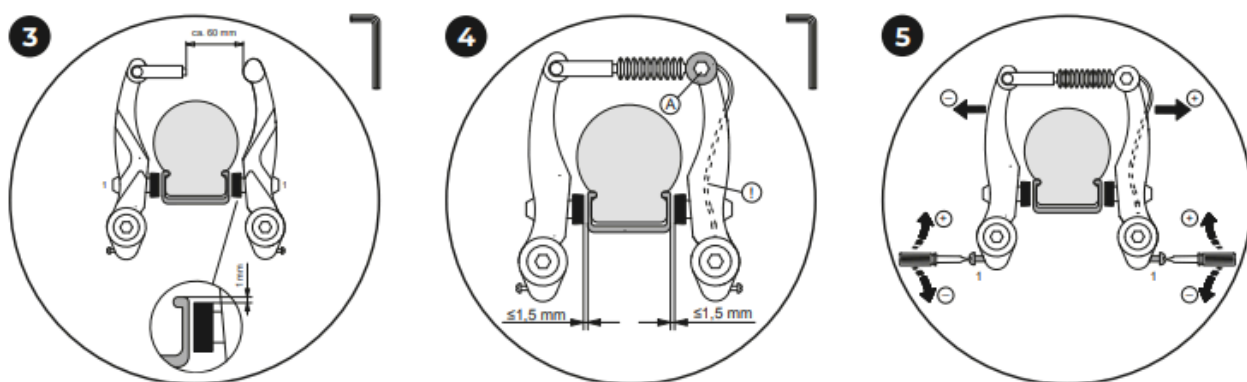

PUKY GmbH & Co. KG

Fortunastraße 11

42489 Wülfrath

info@puky.de, www.puky.de

Uvoznik: Kakadu d.o.o., Pilonova 34, 1000 Ljubljana. www.kakadu.si, info@kakadu.si.