

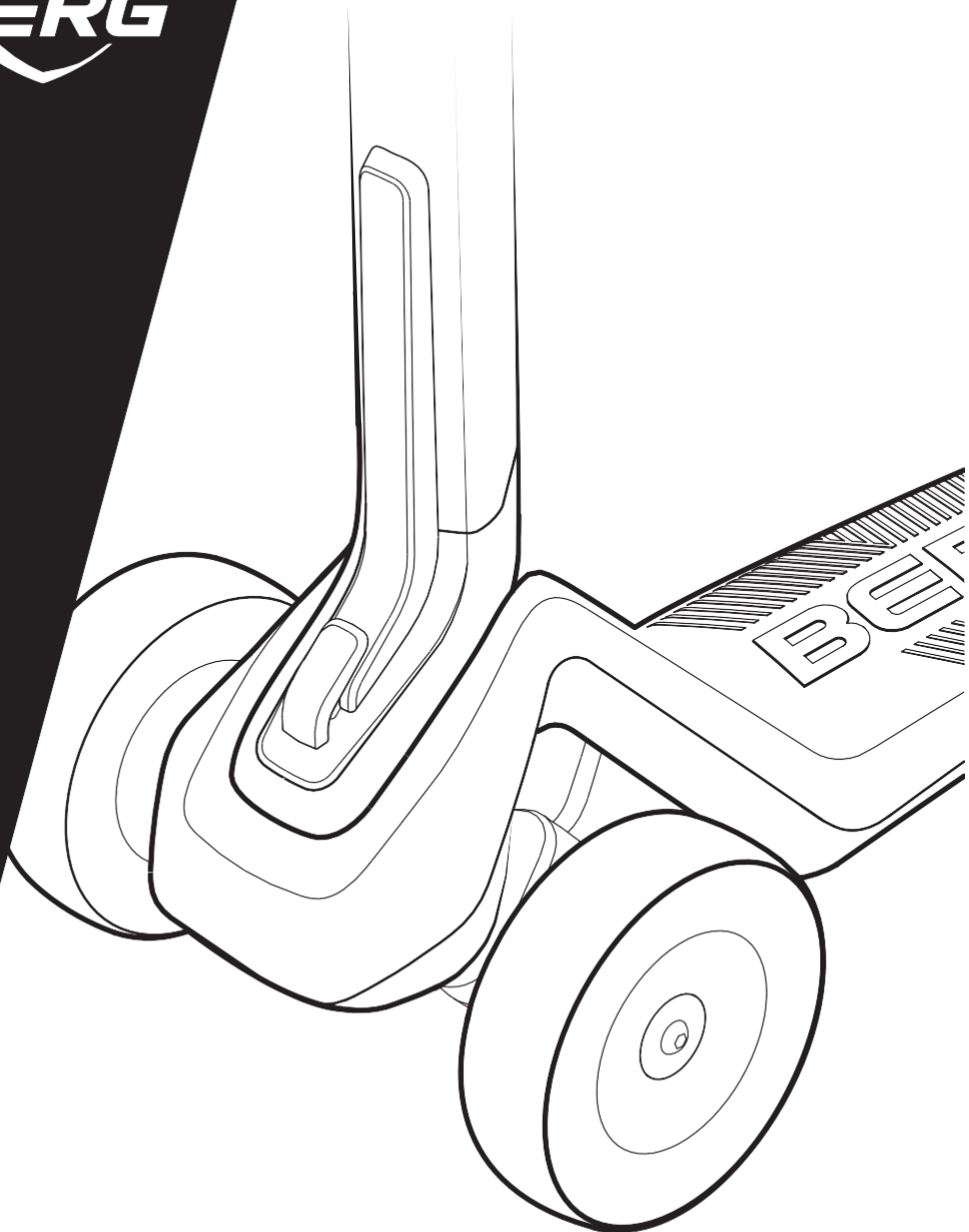

BERG NEXO

ZLOŽLJIV



BERG



**WELCOME
TO OUR
WORLD**

**IT'S YOUR
NOW**

ME

S

Ta BERG vas bo spravil v skakanje, vožnjo in raziskovanje narave. S svežim zrakom v laseh in tem BERG-om ob sebi se boste počutili močne, kamor koli vas ponese pot. Počutite se samozavestno, tudi ko je pot pred vami neravna. Počutite se kot doma v trenutku, ko stopite ven. Ker veste, da je nebo vaše. In pravkar ste ga pripravljene doseči.

REGISTER YOUR BERG



Registrirajte svoj novi izdelek BERG še danes, odklenite brezplačne dodatke in postanite pravi BERGER na:

BERGtoys.com/registration

VSEBINA

- Kaj je v škatli?** 4
Prepričajte se, da imate vse potrebno.
- Kako namestiti?** 5
Sledite korakom - tako preprosto je.
- Zgrajeno za dolgotrajno uporabo!** 7
Kako uporabljati in vzdrževati.
- Kaj morate vedeti?** 11
Opozorila, informacije in garancija.

Čeprav vemo, da zmorete sami, vas prosimo, da natančno preberete navodila in si ogledate naše video vodiče na YouTubeu:



YouTube.com/BERGtoys

RAZPAKIRANJE

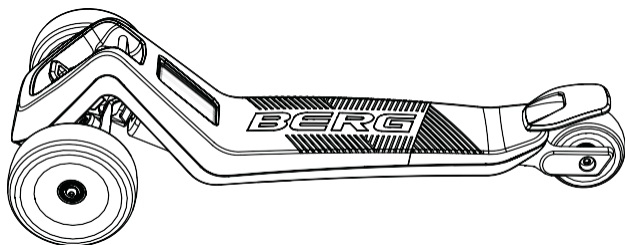

1

1x

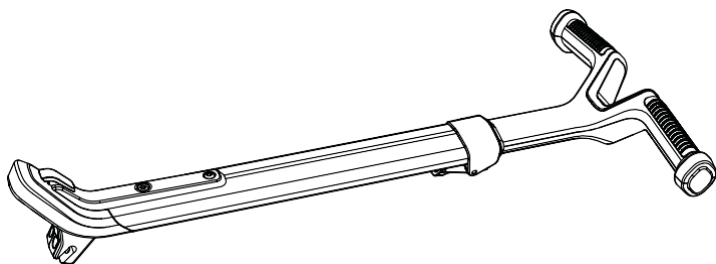

2

1x

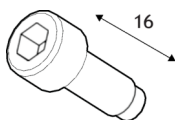

3

2x

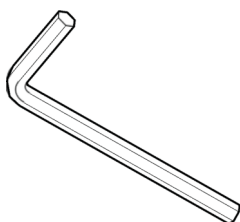

4

NAMESTITEV

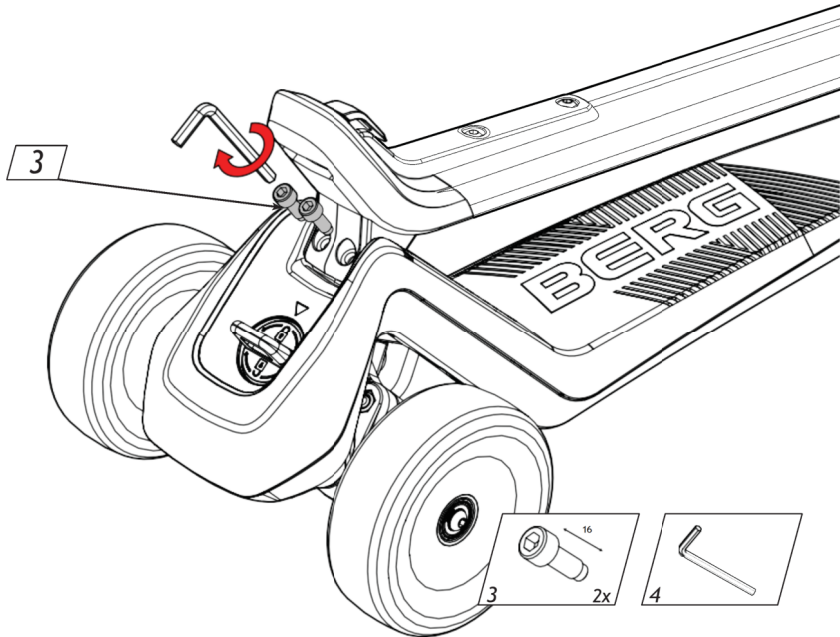
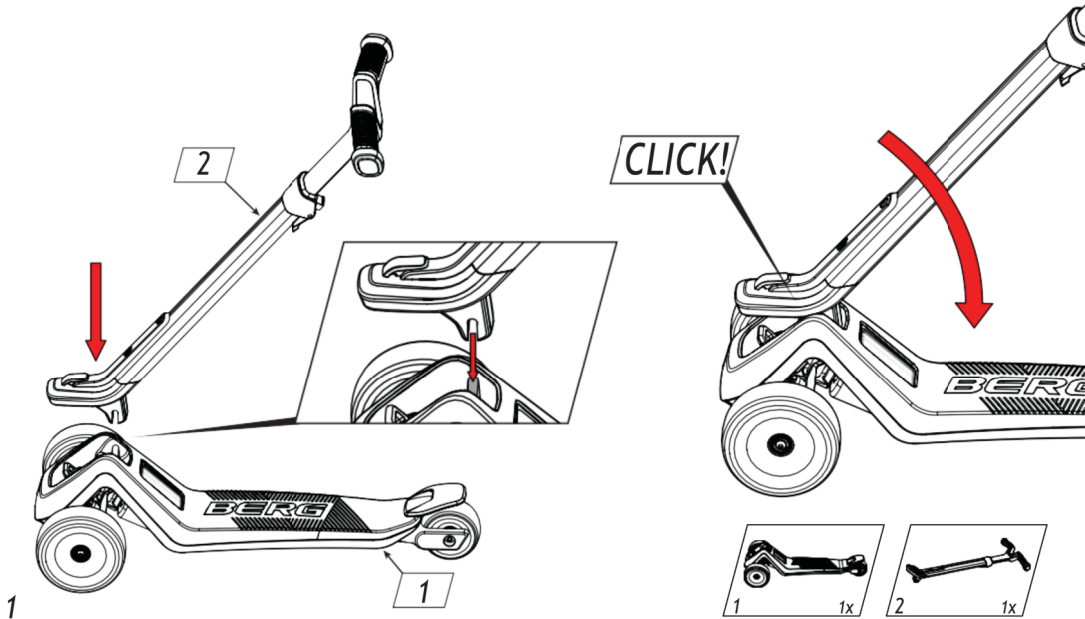

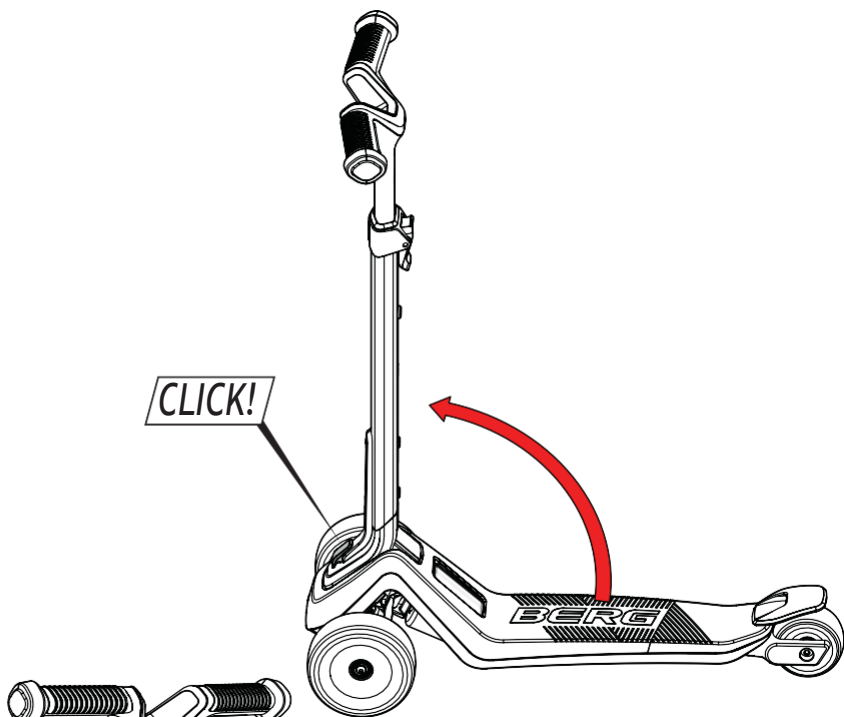

3

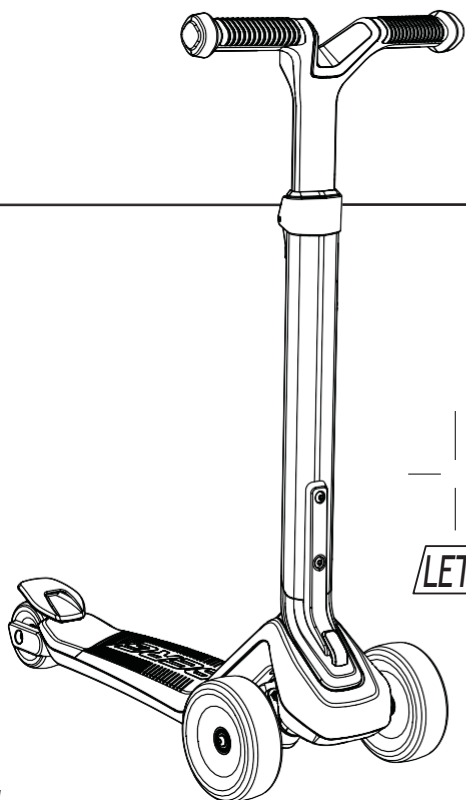

4

UPORABA / VZDRŽEVANJE

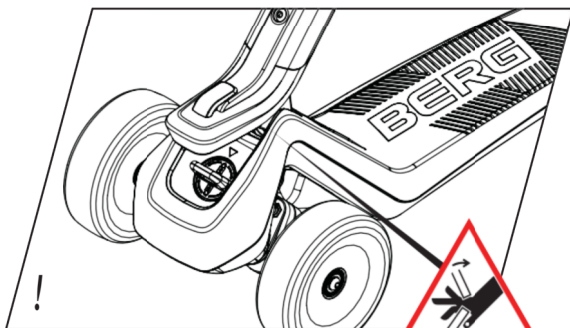
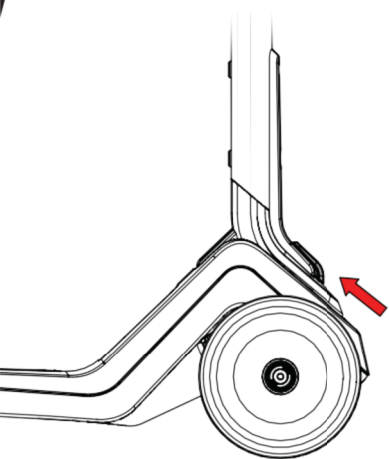

PINCHING
HAZARD

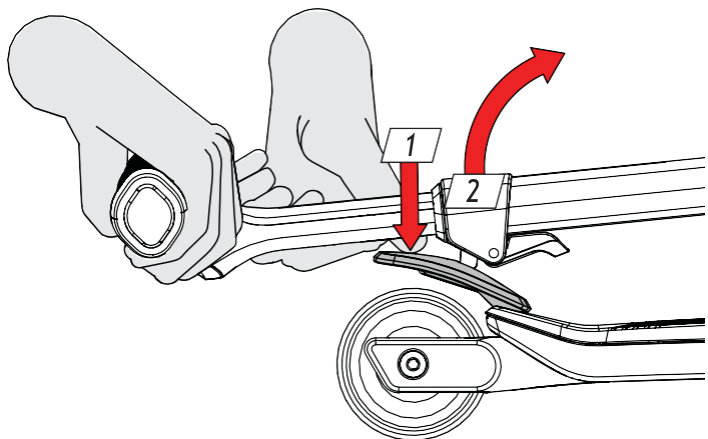
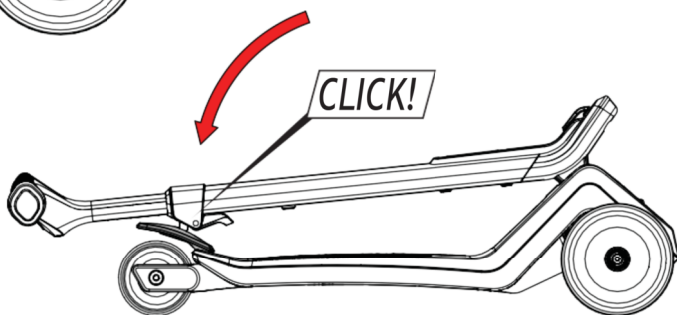

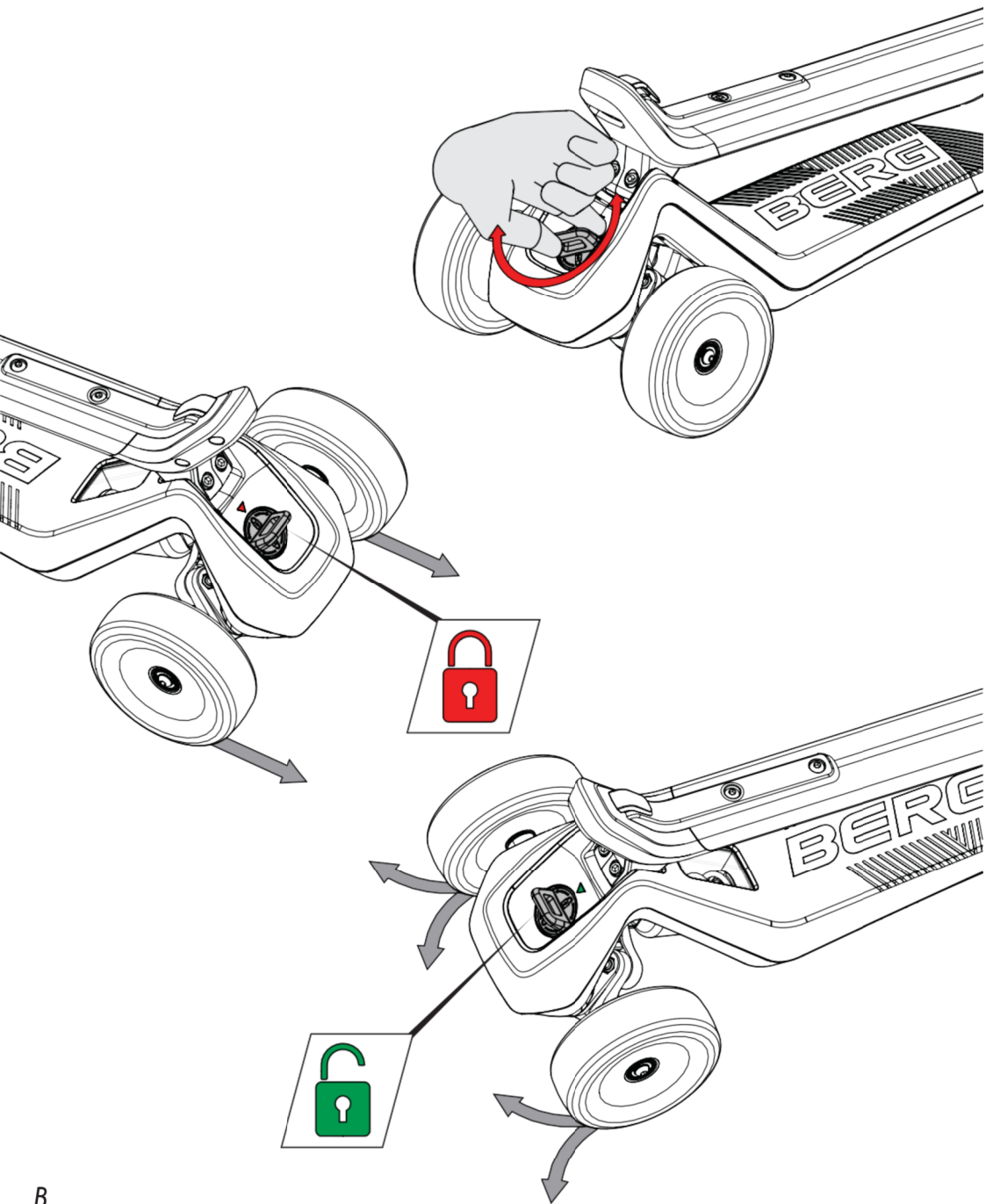

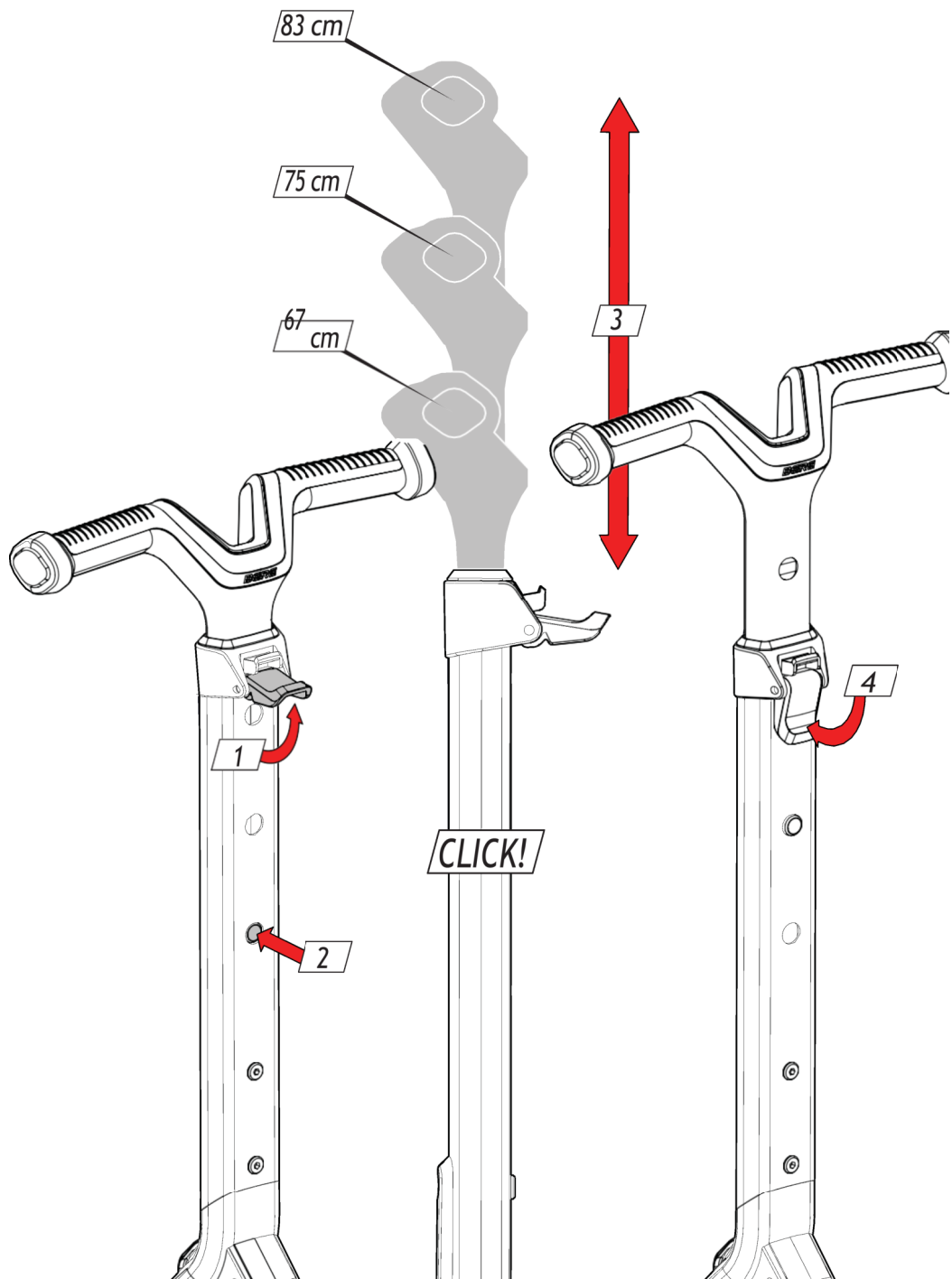

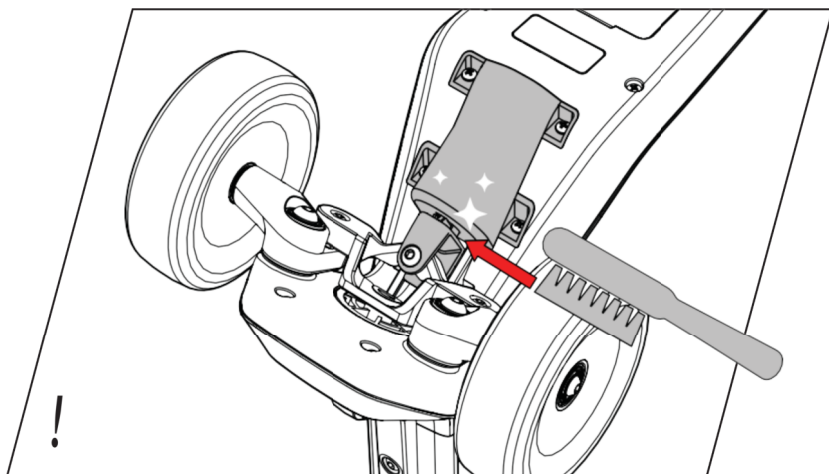
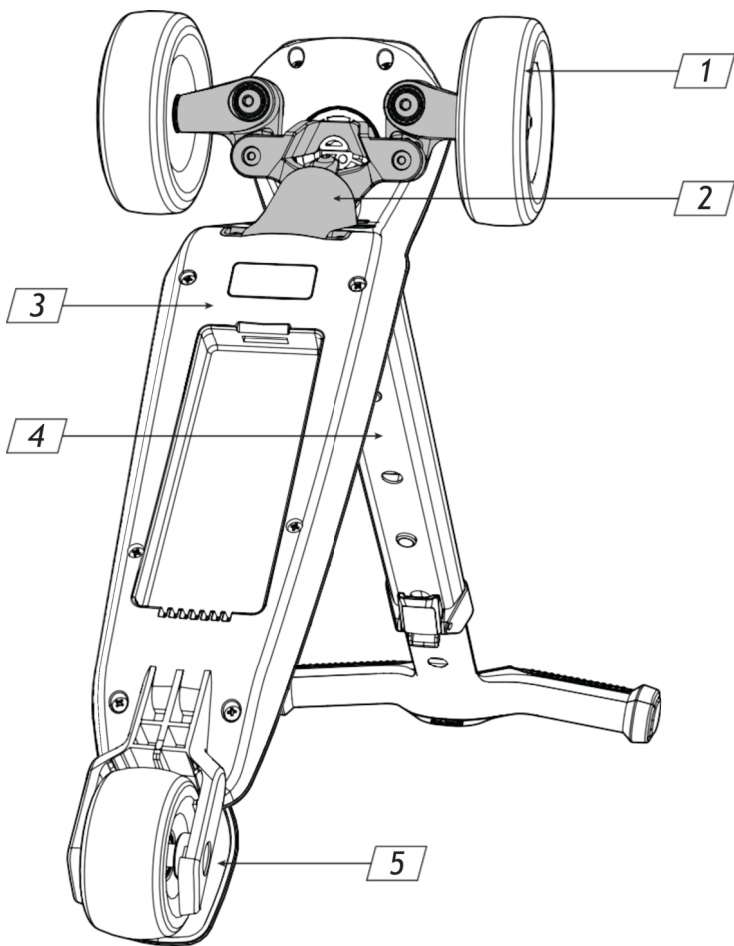

NAVODILA

1. Opozorila!

- Potreben je nadzor odrasle osebe.
- Zlaganje in razpiranje krmila mora opraviti odrasla oseba. Igračo-skiro lahko otroci uporabljajo šele po opravljeni nastavitvi.
- Opozorilo! Uporabljati je treba zaščitno opremo. Izdelek ni dovoljen za uporabo v prometu. Največja obremenitev 50 kg.
- Pri uporabi izdelka vedno nosite obutev z gumijastimi podplati.
- Izogibajte se ostrim udarcem, odtočnim rešetkam in nenadnim spremembam podlage. Igrača-skiro se lahko nenadoma ustavi.
- Izogibajte se površinam z vodo, peskom, gramozom, zemljo, listjem in drugimi ostanki. Mokro vreme poslabša oprijem, zaviranje in vidljivost.
- Pazite na ohlapna oblačila, kot so šali in vezalke. Lahko se zapletejo v gibljive dele in povzročijo nesreče.
- Nikoli ne vozite pod vplivom alkohola, drog ali zdravil, ki lahko negativno vplivajo na reakcijski čas ali sposobnost zaznavanja.

2. Smernice za uporabnika

BERG ali prodajalec ne prevzemata odgovornosti za nepravilno uporabo tega izdelka. Pred uporabo preberite ta navodila za pravilno in varno uporabo izdelka. BERG ne prevzema odgovornosti za morebitne pomanjkljivosti v tem priročniku.

2.1 Varnost

Otroci (mlajši od 12 let) lahko izdelek uporabljajo le pod nadzorom odrasle osebe. Vedno upoštevajte najvišje možne varnostne ukrepe. Če imate vprašanja ali niste prepričani, se obrnite na lokalnega prodajalca ali kontaktirajte BERG.

2.2 Navodila za uporabo

Izdelek BERG uporabljajte samo v skladu s spodnjimi navodili. Vsaka nepooblaščen uporaba lahko povzroči resne poškodbe uporabnika in/ali izdelka.

2.2.1 Pred uporabo

- Pred vsako vožnjo preverite in zategnite vse pritrdilne elemente.
- Obrabljene ali poškodovane dele takoj zamenjajte.
- Igračo-skiro pravilno razprite. Pritisnite zadnji zavoro proti kolesu in z roko povlecite zgornji del krmila navzgor, dokler ni popolnoma dvignjeno. Prepričajte se, da je zaklep krmiljenja v pravilnem vodoravnem položaju. Krmilo je pravilno nameščeno, ko zaslišite »klik«. Glejte slike na začetku tega priročnika.
- Nastavite višino krmila glede na velikost uporabnika. Prepričajte se, da so zaklepni mehanizmi pravilno zaskočeni. 1. korak: zagotovite, da je okrogel gumb popolnoma skozi odprtino krmila. 2. korak: zagotovite, da je ročica potisnjena navzdol proti krmilu. Glejte slike na začetku tega priročnika.
- Preverite, ali krmilni mehanizem, zavora in kolesa delujejo pravilno.
- Odrasla oseba je odgovorna za poučevanje otroka o pravilni uporabi tega izdelka.

2.2.2 Med uporabo

- Za pravilno zlaganje igrače-skiroja: pritisnite gumb na spodnjem delu krmila in ga potisnite nazaj proti zadnji zavori. Krmilo potisnite še nekoliko naprej, dokler ne zaslišite »klik«. Glejte slike na začetku tega priročnika. Za razpiranje glejte poglavje »2.2.1 Pred uporabo«.
- Igračo je treba uporabljati previdno, saj so potrebne spretnosti, da se preprečijo padci ali trki, ki lahko povzročijo poškodbe uporabnika ali drugih oseb.
- Vozite s primerno hitrostjo, pri kateri imate popoln nadzor.
- Vožnja navzdol bistveno poveča hitrost in lahko pride do nesreč. Tudi zavorna pot je daljša! Tega izdelka ni dovoljeno uporabljati na hribih ali pobočjih (navzgor ali navzdol), saj obstaja nevarnost prevrnitve izdelka.
- Ne polagajte nepotrebnih predmetov na ali ob krmilo. Poskrbite, da krmilo vedno deluje pravilno.

2.2.3 Zaviranje

- Vedno zavirajte z zadnjo zavoro.
- Za zaviranje pritisnite pedal na koncu stopalne površine s peto. Pedal se mora dotikati zadnjega kolesa, da pride do zaviranja.
- Zavora se lahko pri dolgotrajni uporabi segreje. Po zaviranju se je ne dotikajte.
- Zavora ni namenjena zmanjševanju hitrosti pri visokih hitrostih navzdol.

2.3 Omejitve uporabe

- Ne vozite vzvratno pri visokih hitrostih, saj lahko izgubite nadzor.
- Trki ali izvajanje trikov povečujejo možnost poškodb uporabnika in izdelka ter niso dovoljeni.
- Med vožnjo se izogibajte stiku z gibljivimi deli.
- Ne vzpenjajte se na izdelek ali sestopajte z njega med vožnjo.
- Izdelka ne smejo uporabljati otroci, težji od 50 kg, zaradi nezadostne nosilnosti.
- Ne vozite ponoči.

2.4 Dodatki

- Uporabljajte samo dodatke, ki jih odobri BERG in so posebej razviti za ta izdelek.
- Za pravilno uporabo in namestitev dodatkov glejte priložena navodila.
- Vse dodatke mora sestaviti odrasla oseba, med uporabo pa mora biti prisoten nadzor odrasle osebe.

3. Vzdrževanje

Za dolgo življenjsko dobo in varno uporabo izdelka BERG je potrebno nekaj vzdrževanja. To poglavje opisuje, kako, kako pogosto in katero vzdrževanje je treba izvajati.

3.1 Načrt vzdrževanja

Glejte stran 10, razdelek D za pojasnjevalno sliko.

Dnevno

Kolesa (1)

- Preverite obrabo.
- Po potrebi očistite ležaje.

Zavora (5)

- Preverite, ali zavora še vedno pravilno deluje.

Mesečno

Krmilo (4)

- Preverite, ali je še vedno trdno povezano s stopalno površino.
- Preverite, ali se vse tri višinske nastavitve varno zaklenejo.

Krmilni mehanizem (2)

- Poskrbite, da se odstrani vsa umazanija, zlasti na območju, označenem s puščico.
- Preverite vse matice in vijake.
- Po potrebi očistite ležaje.

Polletno

Krmilo (4)

- Očistite plastične dele in preverite morebitne poškodbe.
- Preverite vse vijake in se prepričajte, da so še vedno dobro zategnjeni.

Stopalna površina (3)

- Očistite plastične dele in preverite morebitne poškodbe.
- Preverite vse vijake in se prepričajte, da so še vedno dobro zategnjeni.

3.2 Vzdrževalna opravila

Igračo-skiro očistite z vlažno, mehko krpo vsakič po uporabi. Nikoli ne uporabljajte abrazivnih ali topilnih čistilnih sredstev za čiščenje izdelka. Izdelek shranjujte po možnosti v suhem in brezprašnem prostoru.

3.2.1 Kolesa

- PU kolesa se sčasoma obrabijo in se lahko poškodujejo pri pogosti uporabi na grobih površinah. Zlasti je obremenjeno zadnje kolo, na katerega deluje zavora, po več urah zaviranja. Po potrebi ga zamenjajte. Poškodovana kolesa ali platišča lahko povzročijo nesreče! Kolesa ne smejo priti v stik z oljem, mastjo ali gorivom.
- Kolesa se morda ne bodo več gladko vrtela, če so ležaji umazani s peskom, vodo ali umazanijo. Ležaje očistite ali po potrebi zamenjajte.

3.2.2 Stopalna plošča, zavora in krmilni mehanizem

- Preverite, ali se deli krmilnega mehanizma še vedno gladko vrtijo. Pesek, voda ali umazanija lahko vplivajo na pravilno delovanje. Za čiščenje uporabite toplo vodo ali vlažno krpo. Posebej očistite območje, označeno s puščico (glejte sliko). Preverite, ali so vse matice in vijaki še vedno dobro zategnjeni in v dobrem stanju. Po potrebi jih zategnite ali zamenjajte.
- Vijaki se lahko po daljši uporabi zrahljajo ali obrabijo. Preverite, ali so vsi vijaki še vedno dobro zategnjeni in v dobrem stanju. Po potrebi jih zategnite ali zamenjajte.
- Zavora se mora dotikati zadnjega kolesa samo ob pritisku nanjo. Po vsakem zaviranju se mora vrniti v začetni položaj. Po potrebi jo zamenjajte.

3.2.2 Krmilo

- Krmilo in stopalna plošča morata biti vedno trdno povezani. To preverite z nagibanjem levo in desno. Kakršna koli zračnost med temi deli otežuje pravilno krmiljenje.
- Preverite, ali se vse tri višinske nastavitve varno zaklenejo. Krmilo postane nestabilno, če vpenjalni mehanizem ne deluje pravilno.
- Vijaki se lahko po daljši uporabi zrahljajo ali obrabijo. Preverite, ali so vsi vijaki še vedno dobro zategnjeni in v dobrem stanju. Po potrebi jih zategnite ali zamenjajte.

4. Garancija

4.1 Garancijsko obdobje

Izdelki BERG so odlične kakovosti. Da bi vam zagotovili leta brezskrbne zabave z našimi izdelki, vam BERG nudi garancijo funkcionalnosti. Garancija funkcionalnosti pomeni garancijo za funkcionalno uporabo izdelka. Pogoji te garancije so navedeni v spodnji tabeli.

<i>Stopalna plošča**</i>	3 leta
<i>Deli</i>	3 leta
<i>Kolesa</i>	0 let
<i>Zavora</i>	0 let

* Garancijo funkcionalnosti za stopalno ploščo je mogoče podaljšati za 1 leto, če izdelek registrirate v roku 1 meseca po nakupu.

Deli, ki so podvrženi obrabi (kot so kolesa in zavora), niso vključeni v garancijo. Za podrobna garancijska pravila obiščite BERGtoys.com

4.2 Garancijska pravila

Lastnik izdelka lahko uveljavlja garancijo le s predložitvijo originalnega računa o nakupu. Garancija velja samo za napake v materialu in izdelavi ter za ta izdelek ali njegove dele. Garancija preneha veljati, če:

- je izdelek uporabljen nepravilno in/ali malomarno;
- uporaba izdelka ni v skladu z njegovim namenom;
- izdelek ni sestavljen in vzdrževan v skladu z uporabniškim priročnikom;
- tehnična popravila niso izvedena strokovno;
- naknadno nameščeni deli ne ustrezajo tehničnim specifikacijam izdelka ali niso pravilno nameščeni;
- dodani ali zamenjani deli niso originalni rezervni deli ali dodatki BERG;
- napake nastanejo zaradi vplivov podnebja, kot so rja ali običajna obraba barvnega premaza;
- je bil izdelek uporabljen za najem ali kako drugače dan na voljo več nedoločenim osebam.

Pod nobenimi pogoji podjetje BERG ne prevzema odgovornosti za poškodbe izdelka (ali njegovih delov), ki nastanejo zaradi:

- nepravilne nastavitve krmila;
- nepravočasne zamenjave delov, kot so kolesa.

V garancijskem obdobju bodo vse napake v materialu in izdelavi, ki jih oceni BERG, po presoji podjetja popravljene ali zamenjane.

Lastnik izdelka lahko uveljavlja garancijo le tako, da izdelek vrne podjetju, kjer je bil kupljen. Poleg reklamacije je treba priložiti serijsko številko izdelka in originalni račun o nakupu. Serijsko številko najdete na okvirju izdelka.

Če je garancijski zahtevek zavrnen, mora vse nastale stroške kriti lastnik.

Garancija ni prenosljiva na tretje osebe.



www.bergtoys.com

49.90.77.00 | Rev: 01



WARNING

Nevarnost zadužitve – majhni deli v
nesestavljenem stanju | Sestavljanje mora
opraviti odrasla oseba | Navodila za
uporabo shranite za prihodnjo uporabo